

**KUREK KULOWY zBAL**

Materiał kadłuba	Ciśnienie nominalne	Średnica nominalna	Max. temperatura
<b>A</b> Żeliwo szare	<b>C</b> 16 bar	DN 15-200	150°C
	<b>B</b> 10 bar	DN 250	100°C
<b>B</b> Żeliwo sferoidalne	<b>C</b> 16 bar	DN 15-150	150°C



zgodnie z dyrektywą ciśnieniową 2014/68/UE  
znakowanie CE dla DN≥32

**CECHY**

- wysoki stopień szczelności (klasa szczelności - A wg EN - 12266 - 1)
- zwarta zabudowa
- bezpieczny ekologicznie
- próby i badania wg EN - 12266 - 1
- kołnierze owierczone wg EN 1092-2
- długość zabudowy wg EN 558 szereg 14 (DN 15-150)
- długość zabudowy wg EN 558 szereg 15 (DN 200-250)

**ZASTOSOWANIE**

branże			
	PRZEMYSŁ	PRZEMYSŁ OKRĘTOWY	CIEPŁOWNICTWO
	media		
GLIKOL		WODA PRZEMYSŁOWA	SPRĘŻONE POWIETRZE
			
			CZYNNIKI NEUTRALNE

Zastrzega się prawo do zmian konstrukcyjnych

Wydanie 01/2018

ZETKAMA Sp. z o.o.  
Ul. 3 Maja 12  
PL 57-410 Ścinawka Średnia

Tel. +48 74 8652 187  
Tel. +48 74 8652 111  
Fax +48 74 8652 199

E-mail [spkraj@zetkama.com.pl](mailto:spkraj@zetkama.com.pl)  
[www.zetkama.pl](http://www.zetkama.pl)

**MATERIAŁY, WYMIARY**

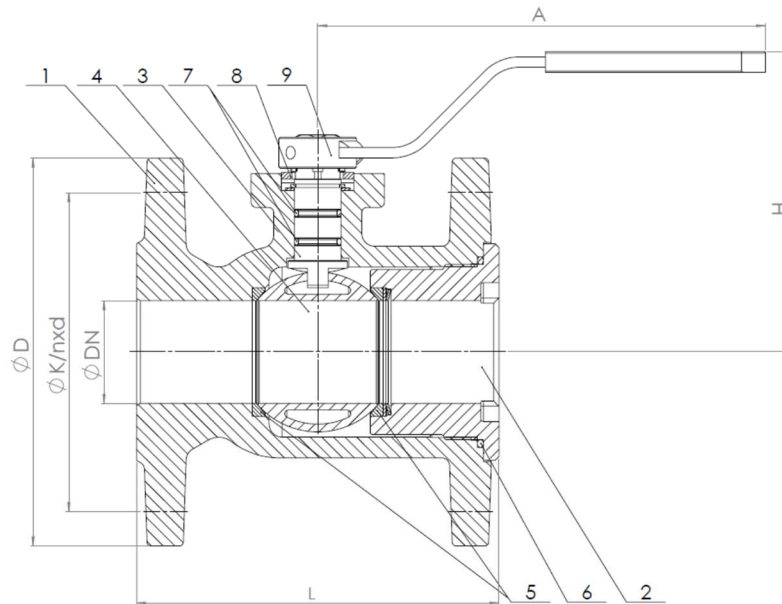

Materiał kadłuba		A		B
Wykonanie		02	05	09
1	Kadłub	EN – GJL-250 5.1301 (ex. JL 1040)		EN – GJS-400 – 15 5.3106 (ex. JS 1030)
2	Wkrętka	EN – GJL-250 5.1301 (ex. JL 1040)		
3	Trzpień	CuZn39Pb3		X12Cr13 1.4006
4	Kula	CuZn39Pb3	AISI 304 1.4301	CuZn39Pb3
5	Uszczelnienie kuli	PTFE		
6	Uszczelnienie wkrętki	EPDM*		
7	Uszczelnienie trzpienia	FKM	NBR	EPDM*
8	Ogranicznik otwarcia	Stal węglowa + ocynk		
9	Dźwignia	Stal węglowa + ocynk		
<b>Max. temperatura</b>		<b>150°C</b>		

\* na życzenie klienta - FKM

DN	15	20	25	32	40	50	65	80	100	125	150	200	250	
L (mm)	115	120	125	130	140	150	170	180	190	200	210	400	450	
A (mm)	172	172	185	185	250	250	300	300	525	625	625	1000	1350	
H (mm)	78	85	80	90	116	125	150	160	180	245	260	320	-----	
K <sub>vs</sub> (m <sup>3</sup> /h)	8,4	14,6	23,0	38,8	61,3	96,7	164,2	244,9	392,6	597,9	875,2	1656,5	2616,6	
Ciężar (kg)	A	2,2	2,6	3,3	4,9	6,5	8,2	11,9	16,5	25,0	36,9	45,0	93,0	180,0
	B	2,6	3,3	4,2	5,8	7,5	9,0	10,5	15,5	18,5	28,0	38,5	-----	-----

Zastrzega się prawo do zmian konstrukcyjnych

Wydanie 01/2018

ZETKAMA Sp. z o.o.  
Ul. 3 Maja 12  
PL 57-410 Ścinawka Średnia

Tel. +48 74 8652 187  
Tel. +48 74 8652 111  
Fax +48 74 8652 199

E-mail [spkraj@zetskama.com.pl](mailto:spkraj@zetskama.com.pl)  
[www.zetskama.pl](http://www.zetskama.pl)

FIG.565

DN 200

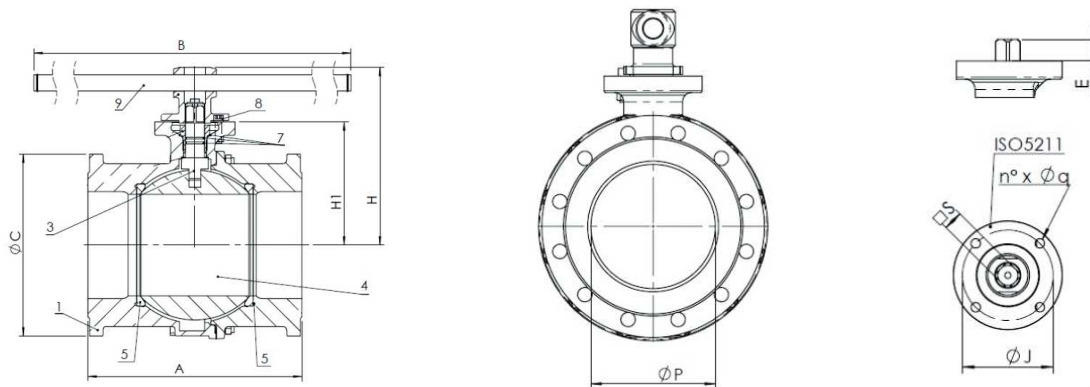

DN 250

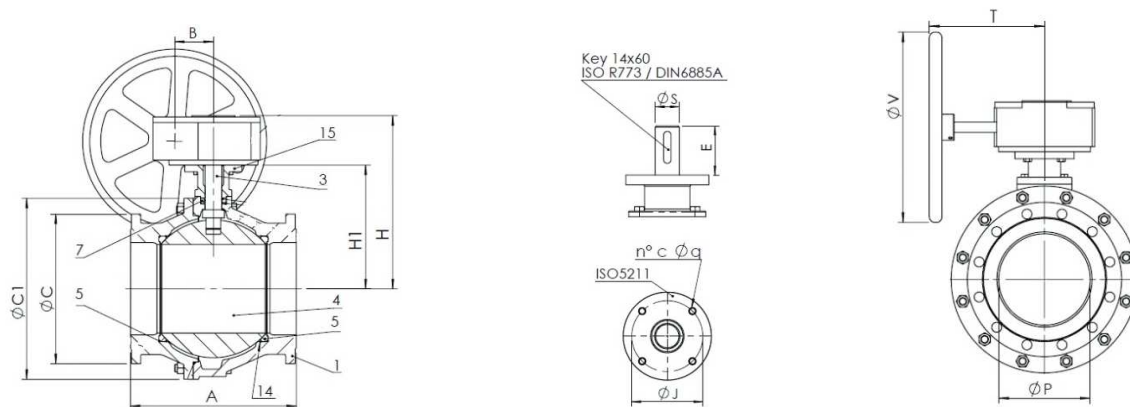

DN	200	250
P (mm)	190	240
A (mm)	400	450
H (mm)	320	448
H1 (mm)	230	335
B (mm)	1000	101
G (mm)	340	405
C1 (mm)	-	490
V (mm)	-	500
T (mm)	-	284
ISO5311	F12	F12
J (mm)	125	125
n x $\phi q$	4 x 13	4 x 13
E (mm)	92	92
S (mm)	$\phi 27$	$\phi 45$
Ciężar (kg)	93	180

Zastrzega się prawo do zmian konstrukcyjnych

Wydanie 01/2018

ZETKAMA Sp. z o.o.  
 Ul. 3 Maja 12  
 PL 57-410 Ścinawka Średnia

Tel. +48 74 8652 187  
 Tel. +48 74 8652 111  
 Fax +48 74 8652 199

E-mail [spkraj@zetkama.com.pl](mailto:spkraj@zetkama.com.pl)  
[www.zetkama.pl](http://www.zetkama.pl)

**KUREK KULOWY Z NAPĘDEM PNEUMATYCZNYM**

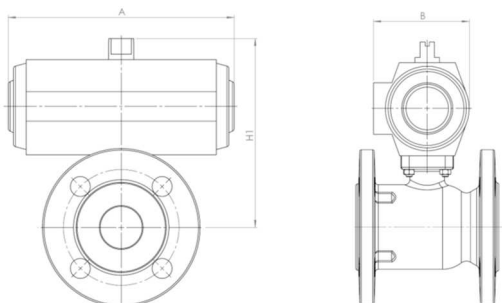

DN	15	20	25	32	40	50	65	80	100	125	150
A (mm)	133	133	176	176	205	205	214	214	267	355	355
B* (mm)	60	60	71	71	94	94	122	122	146	172	172
H1** (mm)	134	140	158	167	182	189	241	308	335	410	430
Ciężar (kg)	3,0	3,4	4,4	6,0	7,9	8,9	11,8	16,0	33,9	52,2	61,5

\*napęd firmy REVO

Dodatkowe wyposażenie:

- zawór sterujący
- nadajniki położenia

**KUREK KULOWY Z NAPĘDEM ELEKTRYCZNYM**

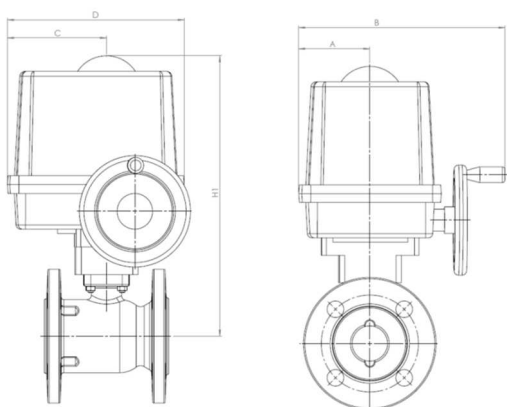

DN	15	20	25	32	40	50	65	80	100	125	150
A (mm)	86	86	79	79	79	79	93	93	109	109	109
B (mm)	60	60	71	71	94	94	122	122	146	172	172
C (mm)	96	96	86	86	86	86	96	96	111	111	111
D (mm)	196	196	196	196	196	196	227	227	278	278	278
H1 (mm)	134	140	158	167	182	189	241	308	335	410	430
Ciężar (kg)	3,0	3,4	4,4	6,0	7,9	8,9	11,8	16,0	33,9	52,2	61,5

Wyposażenie standardowe:

- silnik 230 V
- dwa wyłączniki drogowo-krańcowe
- dwa wyłączniki momentowe
- regulowane zderzaki krańcowe
- kółko ręczne
- mechaniczny wskaźnik położenia
- stopień ochrony IP67

Wyposażenie dodatkowe:

- silnik 24 VDC, 24 VAC, 400 VAC
- nadajniki położenia 1 lub 2 x 100 Ohm
- nadajniki położenia 4-20 mA
- dodatkowe wyłączniki drogowo-krańcowe/momentowe
- elektroniczny regulator położenia
- grzałka
- sterowanie miejscowe
- stopień ochrony IP68

Inne na zamówienie.

Zastrzega się prawo do zmian konstrukcyjnych

Wydanie 01/2018

**ZALEŻNOŚĆ TEMPERATURY OD CIŚNIENIA**

	PN		-10°C÷120°C	150°C
EN-GJL-250	10	bar	10	----
EN-GJL-250	16		16	14,4
EN-GJS-400-15	16		16	15,5

**WYMIARY KOŁNIERZY ZGODNE Z PN-EN 1092-1/-2**

DN		15	20	25	32	40	50	65	80	100	125	150	200	250
PN 10	D (mm)	95	105	115	140	150	165	185	200	220	250	285	340	395
	K (mm)	65	75	85	100	110	125	145	160	180	210	240	295	350
	nxd (mm)	4x14	4x14	4x14	4x19	4x19	4x19	4x19	4x19	8x19	8x19	8x19	8x23	8x23
PN16	D (mm)	95	105	115	140	150	165	185	200	220	250	285	340	405
	K (mm)	65	75	85	100	110	125	145	160	180	210	240	295	350
	nxd (mm)	4x14	4x14	4x14	4x19	4x19	4x19	4x19	8x19	8x19	8x19	8x23	12x23	12x28

**WYKONANIA**

Figura	Materiał kadłuba	Średnica nominalna	Ciśnienie nominalne	Wykonanie
565	A Żeliwo szare EN-GJL-250	15-200 mm	C 16 bar	09 kula mosiężna; zamknięcie kuli PTFE; trzpień sterujący kulą - stal nierdzewna
		200 mm	C 16 bar	05 kula AISI 304; o-ring NBR; trzpień sterujący kulą - mosiądz
		200 mm	C 16 bar	02 kula mosiężna; o-ring FKM; trzpień sterujący kulą - mosiądz
		250 mm	B 10 bar	05 kula AISI 304; o-ring NBR; trzpień sterujący kulą - mosiądz
		250 mm	B 10 bar	02 kula mosiężna; o-ring FKM; trzpień sterujący kulą - mosiądz
565	B Żeliwo sferoidalne EN-GJS-400-15	15-150 mm	C 16 bar	09 kula mosiężna; zamknięcie kuli PTFE; trzpień sterujący kulą - stal nierdzewna

ZAMAWIANIE

Figura	Materiał kadłuba	Średnica nominalna	Ciśnienie nominalne	Wykonanie
565	A Żeliwo szare EN-GJL-250	15-200 mm	C 16 bar	09 kula mosiężna; zamknięcie kuli PTFE; trzpień sterujący kulą - stal nierdzewna

Przykład zamówienia wg indeksu

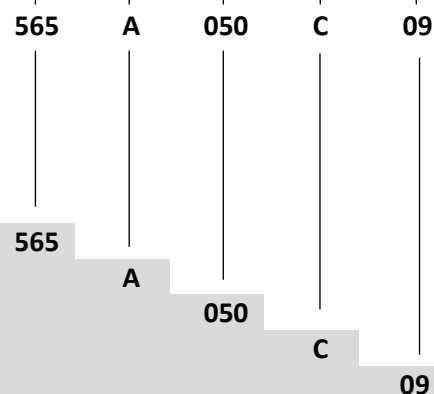

565  
 565 Kurek kulowy, przyłącze kołnierzone, kształt prosty  
 A Żeliwo szare EN-GJL-250  
 050 Średnica nominalna (mm)  
 C Ciśnienie nominalne PN 16  
 09 Kula mosiężna; zamknięcie kuli PTFE; trzpień sterujący kulą - stal nierdzewna